

**STATECH s.r.o.**

Svatopluka Čecha 131, 277 01 Dolní Beřkovice  
 tel.: +420 315 692 222, fax: +420 315 601 373  
 dispečink: +420 728 270 270  
 prodej: +420 728 267 267  
 e-mail: info@statech.cz  
 www.statech.cz

**STATECH s.r.o.**

Betonářská 1, 712 00 Ostrava - Muglinov  
 tel.: +420 596 628 032  
 fax: +420 596 628 042  
 e-mail: ostrava@statech.cz  
 www.statech.cz



Váš partner pro každou stavbu

# TEUPEN®

## EURO B 25 T

### Technická data\*

#### Pojízdná pracovní plošina **hyLIFT®**

Pracovní výška	ca. 24,40 m
Výška plošiny	ca. 22,40 m
Mezní zatížení koše	max. 200 kg
Boční dosah při 200 kg	ca. 8,70 m
Boční dosah při 80 kg	ca. 10,90 m
Rozsah otáčení	ca. 260 °
Velikost pracovního koše (d x š x v)	1,2 x 0,8 x 1,1 m
Šířka vyložení	min. 3100 mm
Způsob vyložení	hydraulické podpěrné zvedáky
Pohon	prostřednictvím vozidla
Rozvod	nainstalován uvnitř
Rozsah otáčení koše	ca. 180°
Řídicí systém	omezení zatížení dvojitého kanálu prostřednictvím systému Fuzzy tlakových a úhlových snímačů



#### Technická data pro montáž na Sprinter DC 309 CDI/311 CDI/315 CDI

##### Rozměry

Délka vozidla	ca. 7 700 mm
Výška vozidla	ca. 3 400 mm
Šířka vozidla	ca. 2 200 mm
Rozvor	3 665 mm
Celková povolená hmotnost	3 500 kg

Výrobce nástavby vyžaduje následující výbavu pro podvozek DC (povinný kód):

Kód: A50, BW2, C42, C45, C47, EK1, ED4, ED5, LB2, L76, M53, N05, N80, X31

LB8 (vybavení na přání: otáčející se maják)



\*Technická data standardního zařízení

Změna konstrukce vyhrazena



**STATECH s.r.o.**

Svatopluka Čecha 131, 277 01 Dolní Beřkovice

tel.: +420 315 692 222, fax: +420 315 601 373

dispečink: +420 728 270 270

prodej: +420 728 267 267

e-mail: info@statech.cz

www.statech.cz

**STATECH s.r.o.**

Betonářská 1, 712 00 Ostrava - Muglinov

tel.: +420 596 628 032

fax: +420 596 628 042

e-mail: ostrava@statech.cz

www.statech.cz

**STATECH**<sup>®</sup>

Váš partner pro každou stavbu

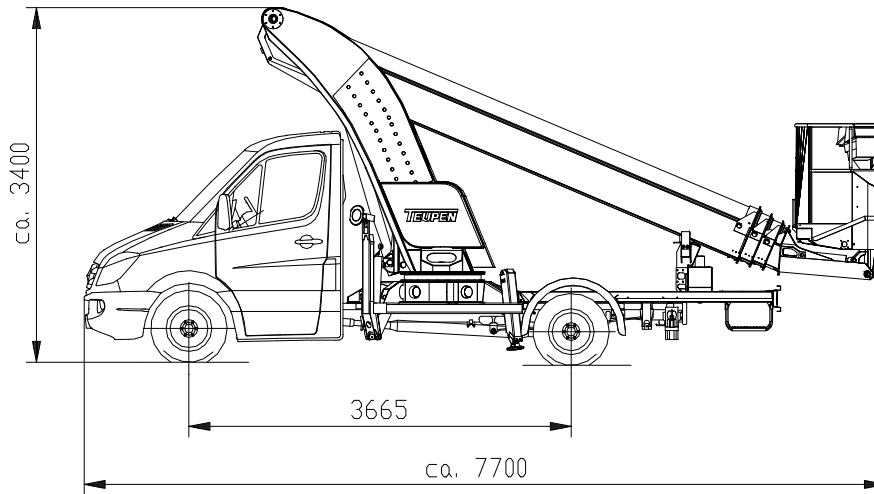
**TEUPEN**<sup>®</sup>**EURO B 25 T**

## Příklady technologie přístupu

Otáčení koše 180° - přesazený koš

